



MANUÁL



MANUÁL

DOPORUČENÍ

PRO POŘÁDÁNÍ, ORGANIZACI A ŘÍZENÍ ZÁVODŮ LODNÍCH
TŘÍD ZAŘAZENÝCH DO SEZNAMU LODNÍCH TŘÍD VEDENÝCH
ČESKÝM SVAZEM JACHTINGU





Vážení pořadatelé závodů a rozhodčí,

dostává se Vám do rukou manuál – doporučení pro pořádání, organizaci a řízení závodů lodních tříd zařazených do seznamu lodních tříd vedených Českým svazem jachtingu. Cílem tohoto dokumentu je poskytnout Vám stručný manuál pro zdárný průběh závodu zejména v případech, kdy se s danou lodní třídou setkáváte poprvé. Tento dokument je pravidelně aktualizován na základě aktuálních požadavků lodních tříd.

Přeji Vám mnoho spokojených závodníků!

Václav Brabec
předseda Komise lodních tříd

vydáno - stav: 1.8.2020





1. FINN

Prezentace na webu ČSJ	www.sailing.cz/lodni-tridy/detail/02
Webová stránka ALT	www.finnclass.cz
Třídová pravidla	www.sailing.org/28199.php
Zástupce ALT na závodech	Rudolf Lidařík

Závodění s ostatními lodními třídami	Preferujeme závodit sami
Preferovaný čas startu první rozjíždky závodu	10:00
Preferovaný čas posledního možného startu	13:00
Preferovaná výše startovného	do 750 Kč
Zahrnutí stravování do startovného	Oceníme
Pořízení fotografií ze závodu	Oceníme
Závodníci převážně přenocují	Obytné vozidla, hotely
Preferované ceny pro vítěze	Alkohol

Preferovaný počet rozjížděk v závodě	6
Preferovaný počet rozjížděk za den	3
Preferovaná trať	Karusel s vymezovací bójí
Target time	50-60 minut
Preferovaná vlajka přípravného znamení	
Zkracování dráhy	Po druhém kole
Preferovaný cílový limit nebo speciální cílová procedura	
JURY	Účast JURY v závodě s uplatněním Dodatku P
Řešení protestů	„klasické“ řešení protestů

Target time na zahraničních závodech	60 minut
Trať na zahraničních závodech	Karusel s vymezovací bójí a bránou

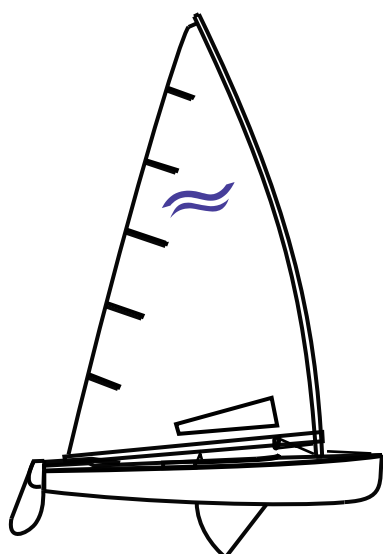

Poznámky:



2. OPTIMIST

Prezentace na webu ČSJ	www.sailing.cz/lodni-tridy/detail/11
Webová stránka ALT	www.optimist.cz
Třídová pravidla	www.sailing.org/28184.ph
Zástupce ALT na závodech	ptrenér SPS

Závodění s ostatními lodními třídami	Preferujeme závodit sami
Preferovaný čas startu první rozjíždky závodu	10:00
Preferovaný čas posledního možného startu	16:00
Preferovaná výše startovného	do 750 Kč
Zahnutí stravování do startovného	Oceníme
Pořízení fotografií ze závodu	Neoceníme
Závodníci převážně přenocují	Obytné vozidla
Preferované ceny pro vítěze	Poháry/medaile/sportovní trofeje

Preferovaný počet rozjížděk v závodě	
Preferovaný počet rozjížděk za den	
Preferovaná trať	IODA trapezoid
Target time	45 minut
Preferovaná vlajka přípravného znamení	Uniform
Zkracování dráhy	Po třech úsecích a 30 minutách
Preferovaný cílový limit nebo speciální cílová procedura	15 minut a v případě, že vítr klesne pod hranici 2,5 m/s poté, kdy dokončí vedoucí loď, může ZK stanovit pořadí lodí, které nedokončily v cílovém limitu, podle jejich aktuálního pořadí na trati.
JURY	Účast JURY v závodě s uplatněním Dodatku P
Řešení protestů	Dodatek T

Target time na zahraničních závodech	50 minut
Trať na zahraničních závodech	IODA trapezoid

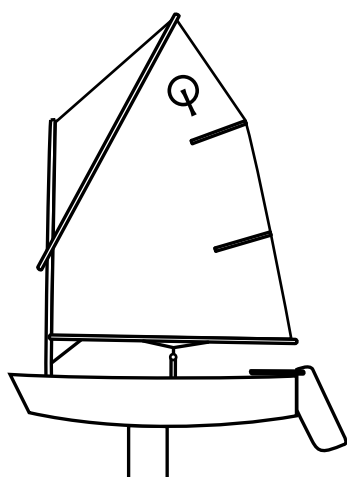

Poznámky:

3. 420

Prezentace na webu ČSJ	www.sailing.cz/lodni-tridy/detail/10
Webová stránka ALT	www.420sailing.cz
Třídová pravidla	www.sailing.org/28296.php
Zástupce ALT na závodech	Milan Páleníček, Milan Ptáčník, František Víták

Závodění s ostatními lodními třídami	Sneseme se s dalšími lodními třídami
Preferovaný čas startu první rozjížděky závodu	09:00
Preferovaný čas posledního možného startu	15:00
Preferovaná výše startovního	do 1000 Kč
Zahrnutí stravování do startovního	Nechceme
Pořízení fotografií ze závodu	Oceníme
Závodníci převážně přenocují	Stan, auta
Preferované ceny pro vítěze	Ostatní ceny

Preferovaný počet rozjížděk v závodě	8
Preferovaný počet rozjížděk za den	4
Preferovaná trať	Trapezoid
Target time	45-55 minut
Preferovaná vlajka přípravného znamení	Papa
Zkracování dráhy	Průměrný vítr na návětrné boji pod 2 m/s po dobu delší než 15 min
Preferovaný cílový limit nebo speciální cílová procedura	10 minut
JURY	Účast JURY, která rozhoduje protesty a nepovolený pohon přímo na vodě (fleet umpiring)
Řešení protestů	Dodatek T

Target time na zahraničních závodech	45 minut
Trať na zahraničních závodech	Trapezoid

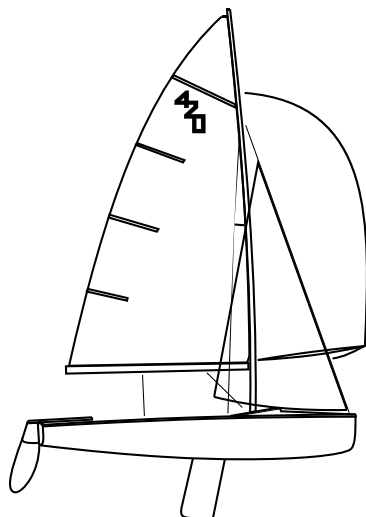

Poznámky:

4. FLYING DUTCHMAN

Prezentace na webu ČSJ	www.sailing.cz/lodni-tridy/detail/01
Webová stránka ALT	www.sailfd.cz
Třídová pravidla	www.sailing.org/28276.php
Zástupce ALT na závodech	Petr Storch, Jiří Hrubý

Závodění s ostatními lodními třídami	Sneseme se s dalšími lodními třídami
Preferovaný čas startu první rozjíždky závodu	10:00
Preferovaný čas posledního možného startu	13:00
Preferovaná výše startovného	do 750 Kč
Zahnutí stravování do startovného	Oceníme
Pořízení fotografií ze závodu	Oceníme
Závodníci převážně přenocují	Stan, obytná auta
Preferované ceny pro vítěze	Poháry/medaile/sportovní trofeje

Preferovaný počet rozjížděk v závodě	5
Preferovaný počet rozjížděk za den	3
Preferovaná trať	Trojúhelník – karusel - trojúhelník
Target time	60-75 minut
Preferovaná vlajka přípravného znamení	Papa
Zkracování dráhy	Ano
Preferovaný cílový limit nebo speciální cílová procedura	
JURY	Účast JURY v závodě s uplatněním Dodatku (nepovolený pohon - penalty)
Řešení protestů	Dodatek T

Target time na zahraničních závodech	60 minut
Trať na zahraničních závodech	Trojúhelník – karusel – trojúhelník (cíl na stoupačku)

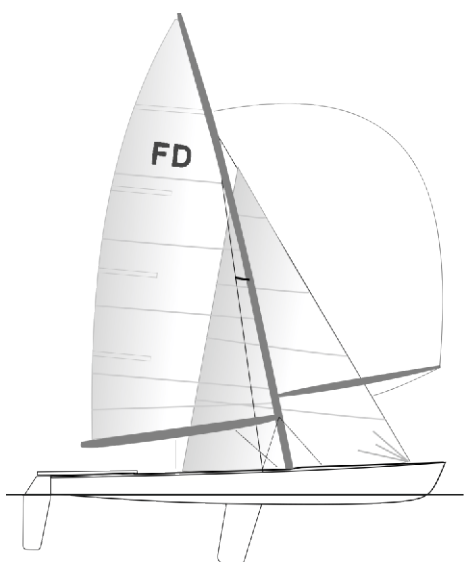

Poznámky:

5. RACEBOARD

Prezentace na webu ČSJ	www.sailing.cz/lodni-tridy/detail/20
Webová stránka ALT	www.cwa.cz
Třídová pravidla	https://www.sailing.org/37386.php
Zástupce ALT na závodech	Roman Hrubý nebo jiný vybraný zkušený závodník

Závodění s ostatními lodními třídami	Sneseme se s dalšími lodními třídami
Preferovaný čas startu první rozjíždky závodu	11:30
Preferovaný čas posledního možného startu	15:00
Preferovaná výše startovného	do 750 Kč
Zahrnutí stravování do startovného	Oceníme
Pořízení fotografií ze závodu	Neoceníme
Závodníci převážně přenocují	Obytná auta
Preferované ceny pro vítěze	Poháry/medaile/sportovní trofeje

Preferovaný počet rozjížděk v závodě	8
Preferovaný počet rozjížděk za den	4
Preferovaná trať	Trojúhelník – karusel – trojúhelník, případně trapezoid
Target time	20-25 minut
Preferovaná vlajka přípravného znamení	Papa, případně uniform (při větším počtu surfů)
Zkracování dráhy	Ano, pokud vítr poklesne pod 3 m/s.
Preferovaný cílový limit nebo speciální cílová procedura	15 minut
JURY	Neúčast JURY
Řešení protestů	Dodatek T

Target time na zahraničních závodech	25-30 minut
Trať na zahraničních závodech	Trapezoid

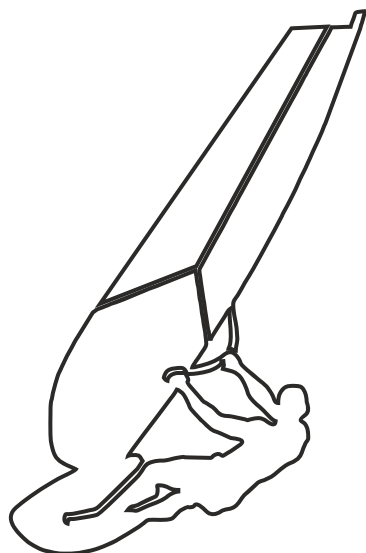

Poznámky:



6. LASER, LASER RADIAL, LASER 4.7.

Prezentace na webu ČSJ	www.sailing.cz/lodni-tridy/detail/06
Webová stránka ALT	www.eurolasersat.cz
Třídová pravidla	https://www.sailing.org/28182.php
Zástupce ALT na závodech	Dan Audy, Václav Novotný, Zdeněk Chlup

Závodění s ostatními lodními třídami	Sneseme se s dalšími lodními třídami
Preferovaný čas startu první rozjíždky závodu	10:00
Preferovaný čas posledního možného startu	17:00
Preferovaná výše startovného	do 750 Kč
Zahnutí stravování do startovného	Oceníme
Pořízení fotografií ze závodu	Oceníme
Závodníci převážně přenocují	Obytná auta, penziony
Preferované ceny pro vítěze	Lokální produkty

Preferovaný počet rozjížděk v závodě	6
Preferovaný počet rozjížděk za den	4
Preferovaná trať	Trapezoid
Target time	60 minut
Preferovaná vlajka přípravného znamení	Uniform
Zkracování dráhy	Ano, pokud vítr poklesne pod 3 m/s.
Preferovaný cílový limit nebo speciální cílová procedura	20 minut
JURY	Účast JURY v závodě s uplatněním Dodatku P (nepovolený pohon - penalty)
Řešení protestů	Dodatek T

Target time na zahraničních závodech	60 minut (50 minut – Laser 4.7)
Trať na zahraničních závodech	Trapezoid

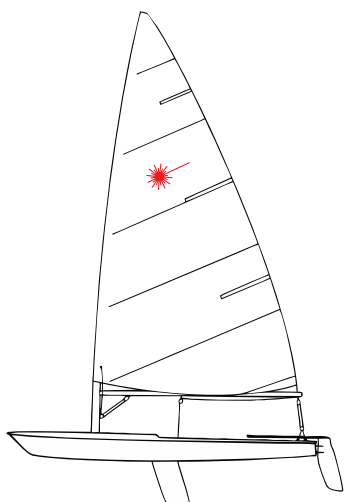

Poznámky:

7. 29er

29er

Prezentace na webu ČSJ	www.sailing.cz/lodni-tridy/detail/55
Webová stránka ALT	www.czech29er.cz
Třídová pravidla	https://www.sailing.org/28286.php
Zástupce ALT na závodech	David Křížek - trenér SCM

Závodění s ostatními lodními třídami	Sneseme se s dalšími lodními třídami
Preferovaný čas startu první rozjíždky závodu	10:00
Preferovaný čas posledního možného startu	15:00
Preferovaná výše startovného	do 1000 Kč
Zahrnutí stravování do startovného	Oceníme
Pořízení fotografií ze závodu	Oceníme
Závodníci převážně přenocují	Stany, auta
Preferované ceny pro vítěze	Lokální produkty

Preferovaný počet rozjížděk v závodě	10
Preferovaný počet rozjížděk za den	5
Preferovaná trať	Karusel (2 kola – krátký kurz na boční vítr z brány do cíle)
Target time	25 minut
Preferovaná vlajka přípravného znamení	Papa
Zkracování dráhy	V krajním případě po 3. úseku (ve 2. kole na návětrné)
Preferovaný cílový limit nebo speciální cílová procedura	10- 15 minut
JURY	Účast JURY v závodě s uplatněním Dodatku P (nepovolený pohon - penalty)
Řešení protestů	„klasické“ řešení s možností arbitráže

Target time na zahraničních závodech	30 minut
Trať na zahraničních závodech	Karusel (2 kola – krátký kurz na boční vítr z brány do cíle)



Poznámky:



8. TORNADO

Prezentace na webu ČSJ	www.sailing.cz/lodni-tridy/detail/03
Webová stránka ALT	
Třídová pravidla	https://www.sailing.org/37473.php
Zástupce ALT na závodech	Zdeněk Pavliš

Závodění s ostatními lodními třídami	Sneseme se s dalšími lodními třídami
Preferovaný čas startu první rozjížděky závodu	12:00
Preferovaný čas posledního možného startu	16:00
Preferovaná výše startovného	1000 Kč a více
Zahrnutí stravování do startovného	Oceníme
Pořízení fotografií ze závodu	Oceníme
Závodníci převážně přenocují	Různě
Preferované ceny pro vítěze	Poháry/medaile/sportovní trofeje

Preferovaný počet rozjížděk v závodě	8
Preferovaný počet rozjížděk za den	4
Preferovaná trať	Karusel
Target time	45 minut
Preferovaná vlajka přípravného znamení	Papa
Zkracování dráhy	Ano dle podmínek
Preferovaný cílový limit nebo speciální cílová procedura	15 minut
JURY	Neúčast JURY v závodě
Řešení protestů	Neúčast JURY v závodě

Target time na zahraničních závodech	60 minut
Trať na zahraničních závodech	Karusel

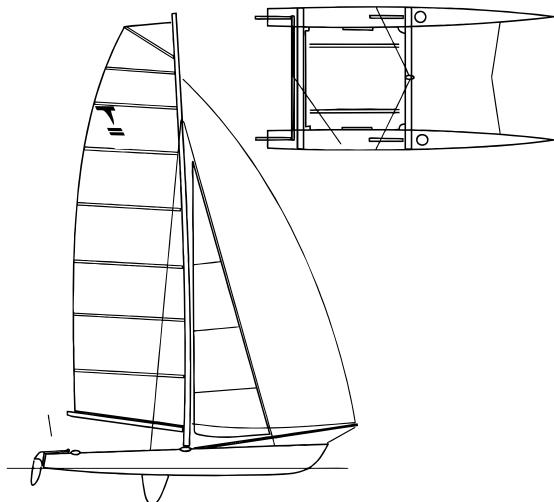

Poznámky:

9. RS Feva

Prezentace na webu ČSJ	www.sailing.cz/lodni-tridy/detail/45
Webová stránka ALT	www.rssailing.cz
Třídová pravidla	https://www.sailing.org/26035.php
Zástupce ALT na závodech	sekretář LT (viz webová stránka ALT)

Závodění s ostatními lodními třídami	Sneseme se s dalšími lodními třídami
Preferovaný čas startu první rozjížděky závodu	11:00
Preferovaný čas posledního možného startu	14:00
Preferovaná výše startovného	do 1000 Kč
Zahnutí stravování do startovného	Oceníme
Pořízení fotografií ze závodu	Neoceníme
Závodníci převážně přenocují	Obytná auta, stany
Preferované ceny pro vítěze	Poháry/medaile/sportovní trofeje

Preferovaný počet rozjížděk v závodě	8
Preferovaný počet rozjížděk za den	4
Preferovaná trať	Karusel
Target time	40 minut
Preferovaná vlajka přípravného znamení	Uniform
Zkracování dráhy	Nejdříve po 3. úseku (alespoň 2 stoupačky)
Preferovaný cílový limit nebo speciální cílová procedura	20 minut
JURY	Účast JURY v závodě s uplatněním Dodatku P (nepovolený pohon - penalty)
Řešení protestů	"klasické" řešení s možností arbitráže

Target time na zahraničních závodech	40 minut
Trať na zahraničních závodech	Karusel



Poznámky:

10. RS Aero

Prezentace na webu ČSJ	www.sailing.cz/lodni-tridy/detail/52
Webová stránka ALT	www.rsaero.club
Třídová pravidla	https://www.sailing.org/40278.php
Zástupce ALT na závodech	sekretář LT (viz webová stránka ALT)

Závodění s ostatními lodními třídami	Sneseme se s dalšími lodními třídami
Preferovaný čas startu první rozjížděky závodu	10:00
Preferovaný čas posledního možného startu	15:00
Preferovaná výše startovního	do 1000 Kč
Zahnutí stravování do startovního	Oceníme
Pořízení fotografií ze závodu	Oceníme
Závodníci převážně přenocují	Obytná auta, auta
Preferované ceny pro vítěze	Poháry/medaile/sportovní trofeje

Preferovaný počet rozjížděk v závodě	8
Preferovaný počet rozjížděk za den	4
Preferovaná trať	Trapezoid, Trojúhelník - karusel - trojúhelník
Target time	30-45 minut
Preferovaná vlajka přípravného znamení	Uniform, Papa
Zkracování dráhy	Ano, ne v posledním kole (pokud podmínky umožňují plavbu)
Preferovaný cílový limit nebo speciální cílová procedura	10 minut, dále pak „braní pořadí na trati“
JURY	Účast JURY v závodě s uplatněním Dodatku P (nepovolený pohon - penalty - viz. Poznámky)
Řešení protestů	"klasické" řešení s možností arbitráže

Target time na zahraničních závodech	50 minut
Trať na zahraničních závodech	Trapezoid



Poznámky: Jezdíme na třech velikostech plachet dle handicap systému doporučeného RS Aero Class pro vnitřní vody. S přepočtem a případným záznamem dojezdových časů můžeme na vyžádání pomoci. Změna plachty v závodě není možná (*Ize změnit pouze za menší, čas ale zůstává dle původní větší plachty*). Korekce času: Aero 9 – 0.960 / Aero 7 – 1.000 / Aero 5 – 1.050

Nepovolený pohon (pumpování, ...) je dle RS Aero Class Rules povolen za podmínek v odstavci C.1.1 <https://www.rsaero.club/clanek/rs-aero-class-rules-2019> pokud vítr přesáhne stálou rychlost 10 uzlů a komise se rozhodne využít této výjimky z pravidel.



11. VAURIEN

Prezentace na webu ČSJ	www.sailing.cz/lodni-tridy/detail/14
Webová stránka ALT	www.vaurien.cz
Třídová pravidla	https://www.sailing.org/28236.php
Zástupce ALT na závodech	prezident nebo sekretář (viz webová stránka ALT)

Závodění s ostatními lodními třídami	Sneseme se s dalšími lodními třídami
Preferovaný čas startu první rozjížděky závodu	10:00
Preferovaný čas posledního možného startu	15:00
Preferovaná výše startovného	do 500 Kč
Zahrnutí stravování do startovného	Oceníme
Pořízení fotografií ze závodu	Oceníme
Závodníci převážně přenocují	Obytná auta, stany. Pokud je možnost ubytování v klubu - oceníme, zaplatíme
Preferované ceny pro vítěze	Lokální produkty

Preferovaný počet rozjížděk v závodě	6
Preferovaný počet rozjížděk za den	4
Preferovaná trať	Trojúhelník
Target time	35 minut
Preferovaná vlajka přípravného znamení	
Zkracování dráhy	Ano po 1. kole
Preferovaný cílový limit nebo speciální cílová procedura	15 minut, popřípadě „brání pořadí na trati“
JURY	Účast JURY v závodě s uplatněním Dodatku P (nepovolený pohon - penalty)
Řešení protestů	"klasické" řešení s možností arbitráže

Target time na zahraničních závodech	50 minut
Trať na zahraničních závodech	Trojúhelník



Poznámky:

12. RS500

Prezentace na webu ČSJ	www.sailing.cz/lodni-tridy/detail/57
Webová stránka ALT	www.rssailing.cz
Třídová pravidla	https://www.sailing.org/36839.php
Zástupce ALT na závodech	sekretář (viz webová stránka ALT)

Závodění s ostatními lodními třídami	Sneseme se s dalšími lodními třídami
Preferovaný čas startu první rozjíždky závodu	11:00
Preferovaný čas posledního možného startu	15:00
Preferovaná výše startovného	do 1000 Kč
Zahnutí stravování do startovného	Oceníme
Pořízení fotografií ze závodu	Oceníme
Závodníci převážně přenocují	Obytná auta
Preferované ceny pro vítěze	Lokální produkty

Preferovaný počet rozjížděk v závodě	8
Preferovaný počet rozjížděk za den	4
Preferovaná trať	Karusel
Target time	45 minut
Preferovaná vlajka přípravného znamení	Papa
Zkracování dráhy	Po jednom kole a stoupačce, pokud zeslábné vítr.
Preferovaný cílový limit nebo speciální cílová procedura	10 minut, popřípadě „brání pořadí na trati“
JURY	Neúčast JURY v závodě
Řešení protestů	Neúčast JURY v závodě

Target time na zahraničních závodech	45 minut
Trať na zahraničních závodech	Karusel

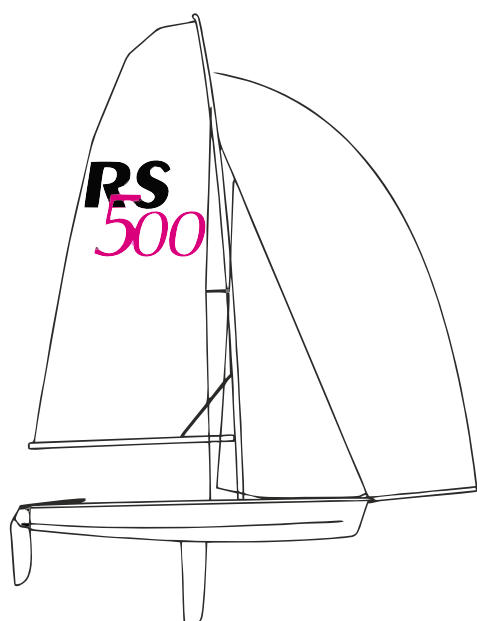

Poznámky: limit pro vítr pro zrušení/zkrácení rozjíždky: pod 2 m/s a nad 16 m/s



13. EVROPA

Prezentace na webu ČSJ	www.sailing.cz/lodni-tridy/detail/57
Webová stránka ALT	www.europeclass.cz
Třídová pravidla	https://www.sailing.org/25349.php
Zástupce ALT na závodech	prezident třídy / Ríša Kafka

Závodění s ostatními lodními třídami	Sneseme se s dalšími lodními třídami
Preferovaný čas startu první rozjíždky závodu	11:00
Preferovaný čas posledního možného startu	15:00
Preferovaná výše startovného	do 750 Kč
Zahnutí stravování do startovného	Oceníme
Pořízení fotografií ze závodu	Oceníme
Závodníci převážně přenocují	Auta
Preferované ceny pro vítěze	Lokální produkty

Preferovaný počet rozjížděk v závodě	
Preferovaný počet rozjížděk za den	maximálně 5
Preferovaná trať	dle vodní plochy
Target time	40-45 minut
Preferovaná vlajka přípravného znamení	Papa
Zkracování dráhy	
Preferovaný cílový limit nebo speciální cílová procedura	max 15 minut
JURY	Preferujeme, aby JURY nejezdila v bezprostřední blízkosti závodního pole jen z preventivního důvodu, pokud je zřejmé, že závodníci neporušují pravidla.
Řešení protestů	Protestujeme pouze, když se jedná o pojistnou událost

Target time na zahraničních závodech	45-50 minut
Trať na zahraničních závodech	Trapezoid



Poznámky:

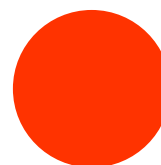

14. FIREBALL

Prezentace na webu ČSJ	www.sailing.cz/lodni-tridy/detail/12
Webová stránka ALT	www.fireball.4sail.cz
Třídová pravidla	https://www.sailing.org/28272.php
Zástupce ALT na závodech	Ideálně někdo z výboru (Nápravík, Jedlička, Vomáčko), popř. někdo z "rady starších", např. Kořan
Závodění s ostatními lodními třídami	Sneseme se s dalšími lodními třídami
Preferovaný čas startu první rozjíždky závodu	10:30
Preferovaný čas posledního možného startu	14:00
Preferovaná výše startovného	do 750 Kč
Zahrnutí stravování do startovného	Nechceme
Pořízení fotografií ze závodu	Neoceníme
Závodníci převážně přenocují	Stany, auta
Preferované ceny pro vítěze	Lokální produkty a/nebo alkohol, hlavně ne pohár za stovku.

Preferovaný počet rozjížděk v závodě	8 (preferujeme kvalitu nad kvantitou)
Preferovaný počet rozjížděk za den	4
Preferovaná trať	trojúhelník – karusel - trojúhelník
Target time	45-50 minut
Preferovaná vlajka přípravného znamení	Papa
Zkracování dráhy	Ano
Preferovaný cílový limit nebo speciální cílová procedura	Po jednom kole a stoupačce, pokud zeslábné vítr. Čím kratší tím lepší, popřípadě „braní pořadí na trati“
JURY	JURY pouze na velké závody (MČR a výš)
Řešení protestů	"klasické" řešení s možností arbitráže

Target time na zahraničních závodech	60 minut
Trať na zahraničních závodech	trojúhelník – karusel - trojúhelník

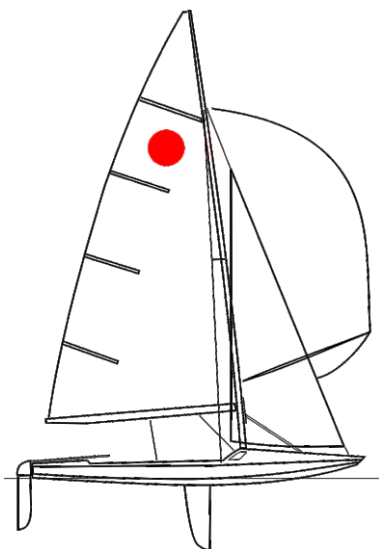

Poznámky:

15. RS700

Prezentace na webu ČSJ	www.sailing.cz/lodni-tridy/detail/40
Webová stránka ALT	www.rssailing.cz
Třídová pravidla	www.rs700.org
Zástupce ALT na závodech	sekretář (viz webová stránka ALT)

Závodění s ostatními lodními třídami	Sneseme se s dalšími lodními třídami
Preferovaný čas startu první rozjížděky závodu	10:30
Preferovaný čas posledního možného startu	15:00
Preferovaná výše startovného	do 1000 Kč
Zahrnutí stravování do startovného	Oceníme
Pořízení fotografií ze závodu	Oceníme
Závodníci převážně přenocují	Obytná auta
Preferované ceny pro vítěze	Lokální produkty a/nebo alkohol

Preferovaný počet rozjížděk v závodě	10
Preferovaný počet rozjížděk za den	5
Preferovaná trať	Karusel
Target time	30 minut
Preferovaná vlajka přípravného znamení	Papa
Zkracování dráhy	Ano, po druhé stoupačce.
Preferovaný cílový limit nebo speciální cílová procedura	10 minut, možnost dokončit 1 kolo a být hodnocen za těmi co dokončili 2 kola (Vašíkuv - divizový systém)
JURY	Neúčast JURY v závodě
Řešení protestů	Dodatek T - arbitráž.

Target time na zahraničních závodech	60 minut
Trať na zahraničních závodech	Karusel



Poznámky:

16. TECHNO 293

Prezentace na webu ČSJ	www.sailing.cz/lodni-tridy/detail/58
Webová stránka ALT	www.cwa.cz/bic-techno-293/
Třídová pravidla	https://www.sailing.org/38229.php
Zástupce ALT na závodech	Jan Štěpánek

Závodění s ostatními lodními třídami	Sneseme se s dalšími lodními třídami
Preferovaný čas startu první rozjížděky závodu	11:00
Preferovaný čas posledního možného startu	15:00
Preferovaná výše startovného	do 750 Kč
Zahnutí stravování do startovného	Oceníme
Pořízení fotografií ze závodu	Oceníme
Závodníci převážně přenocují	Obytná auta
Preferované ceny pro vítěze	Poháry/medaile/sportovní trofeje

Preferovaný počet rozjížděk v závodě	8
Preferovaný počet rozjížděk za den	4 (2 + 2 nebo 3 nonstop)
Preferovaná trať	Karusel, trapezoid
Target time	20 minut
Preferovaná vlajka přípravného znamení	Papa, Uniform při větším počtu surfů
Zkracování dráhy	Ano, při poklesu větru pod 3 m/s
Preferovaný cílový limit nebo speciální cílová procedura	15 minut, možnost dokončit 1 kolo a být hodnocen za těmi co dokončili 2 kola (Vašíkuv - divizový systém)
JURY	Neúčast JURY v závodě
Řešení protestů	Dodatek T - arbitráž

Target time na zahraničních závodech	20 - 25 minut
Trať na zahraničních závodech	Trapezoid



Poznámky:

17. 2.4mR

2.4

Prezentace na webu ČSJ	www.sailing.cz/lodni-tridy/detail/29
Webová stránka ALT	
Třidová pravidla	https://www.sailing.org/28288.php
Zástupce ALT na závodech	Daniel Bína, Alexandr Sadílek

Závodění s ostatními lodními třídami	Sneseme se s dalšími lodními třídami
Preferovaný čas startu první rozjížděky závodu	10:00
Preferovaný čas posledního možného startu	14:00
Preferovaná výše startovného	do 750 Kč
Zahnutí stravování do startovného	Oceníme
Pořízení fotografií ze závodu	Oceníme
Závodníci převážně přenocují	Hotel, auta
Preferované ceny pro vítěze	Poháry/medaile/sportovní trofeje

Preferovaný počet rozjížděk v závodě	6
Preferovaný počet rozjížděk za den	3
Preferovaná trať	Karusel
Target time	45-60 minut
Preferovaná vlajka přípravného znamení	Papa
Zkracování dráhy	
Preferovaný cílový limit nebo speciální cílová procedura	15 minut
JURY	Neúčast JURY v závodě
Řešení protestů	"klasické" řešení protestů

Target time na zahraničních závodech	60 minut
Trať na zahraničních závodech	Karusel s vymežovací bójí

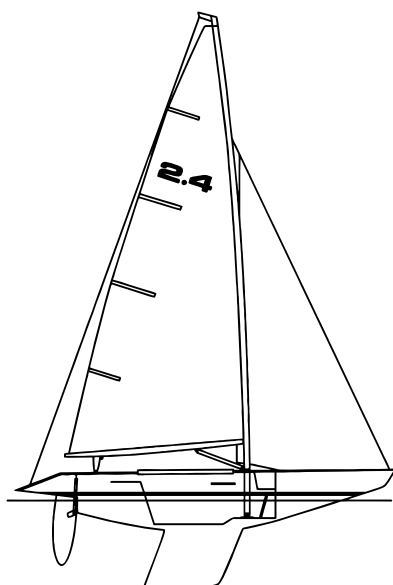

Poznámky:

18. CADET

Prezentace na webu ČSJ	www.sailing.cz/lodni-tridy/detail/07
Webová stránka ALT	www.cadet.4sail.cz
Třídová pravidla	https://www.sailing.org/28306.php
Zástupce ALT na závodech	Zdeněk Parůžek

Závodění s ostatními lodními třídami	Sneseme se s dalšími lodními třídami
Preferovaný čas startu první rozjížděky závodu	11:30
Preferovaný čas posledního možného startu	15:00
Preferovaná výše startovného	do 500 Kč
Zahnutí stravování do startovného	Oceníme
Pořízení fotografií ze závodu	Neoceníme
Závodníci převážně přenocují	Stany
Preferované ceny pro vítěze	Poháry/medaile/sportovní trofeje

Preferovaný počet rozjížděk v závodě	6
Preferovaný počet rozjížděk za den	max. 4
Preferovaná trať	Trojúhelník, trapezoid
Target time	50 minut
Preferovaná vlajka přípravného znamení	Papa
Zkracování dráhy	
Preferovaný cílový limit nebo speciální cílová procedura	
JURY	Účast JURY v závodě s uplatněním Dodatku P (nepovolený pohon - penalty)
Řešení protestů	"klasické" řešení protestů

Target time na zahraničních závodech	50 minut
Trať na zahraničních závodech	Trapezoid, trojúhelník

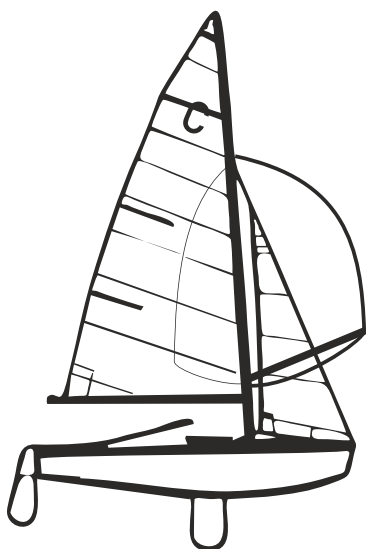

Poznámky:



19. PIRÁT

Prezentace na webu ČSJ	www.sailing.cz/lodni-tridy/detail/04
Webová stránka ALT	www.czechpirat.cz
Třídová pravidla	www.piraten-kv.de/wp-content/uploads/2019/04/klassenvorschriften19.pdf
Zástupce ALT na závodech	Josef Sivý

Závodění s ostatními lodními třídami	Sneseme se s dalšími lodními třídami
Preferovaný čas startu první rozjíždky závodu	9:00
Preferovaný čas posledního možného startu	15:00
Preferovaná výše startovného	do 750 Kč
Zahrnutí stravování do startovného	Oceníme
Pořízení fotografií ze závodu	Oceníme
Závodníci převážně přenocují	Obytná auta, stan, klub
Preferované ceny pro vítěze	Poháry/medaile/sportovní trofeje

Preferovaný počet rozjížděk v závodě	6 - 7
Preferovaný počet rozjížděk za den	3 - 4
Preferovaná trať	Karusel
Target time	45 - 60 minut
Preferovaná vlajka přípravného znamení	Papa, případně Uniform
Zkracování dráhy	Ano, po dvou kolech nebo po uplynutí 45 minut
Preferovaný cílový limit nebo speciální cílová procedura	Žádný
JURY	Neúčast JURY v závodě
Řešení protestů	"klasické" řešení protestů

Target time na zahraničních závodech	50 - 60 minut
Trať na zahraničních závodech	Karusel

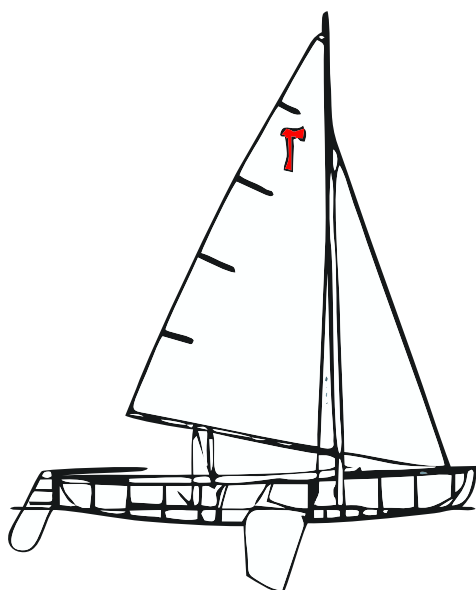

Poznámky:

20. POZNÁMKY A DOPORUČENÍ KOMISE ROZHODČÍCH

- a. Ilustrace a grafické znázornění nejpoužívanějších tratí, které lze užít v plachetních směrnících je k dispozici zde: <http://www.jacht-akademie.cz/vzdelavani/11-rozhodci/>
- b. Vzorové znění Vašíkova – divizového systému (viz zkracování pro lodní třídy Techno 293 nebo RS700) je k dispozici zde: <http://www.jacht-akademie.cz/vzdelavani/11-rozhodci/>
- c. Tabulky s traťovými daty pro vybrané lodní třídy jsou k dispozici zde: <http://www.jacht-akademie.cz/vzdelavani/11-rozhodci/>

